

FEINBOHRSTANGE
Zustellschritt 0,002 mm im Durchmesser

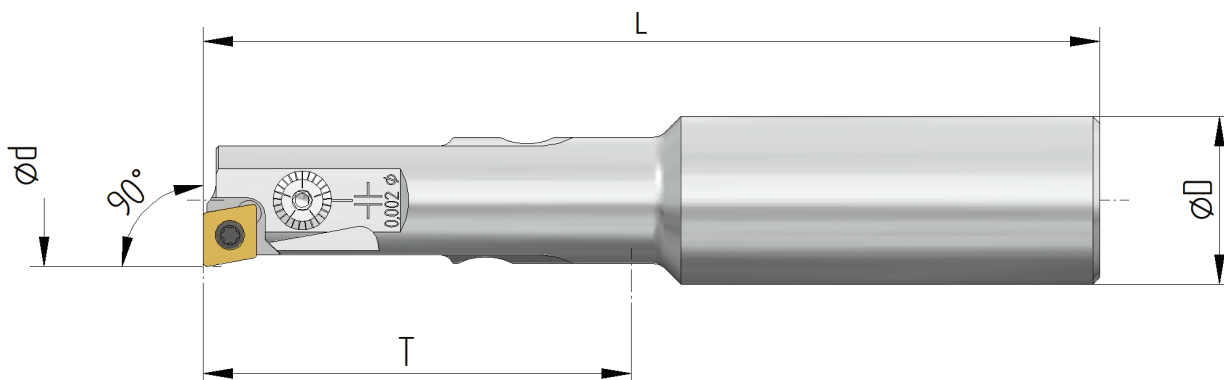

JOHNE + CO
PRÄZISIONSWERKZEUGE GmbH

MICRO- ADJUSTABLE BORING BAR
step range 0.002 mm per division on diameter



Code	ød	T	øDh6	L	Wendepatte insert
21 896 140	14	48	16	99	CC...0602...
21 896 150	15	48	16	99	CC...0602...
21 896 160	16	54	20	107	CC...0602...
21 896 170	17	54	20	107	CC...0602...
21 896 180	18	60	20	113	CC...0602...
21 896 190	19	60	20	113	CC...0602...
21 896 200	20	74	20	125	CC...0602...
21 896 210	21	74	20	125	CC...0602...
21 896 220	22	74	20	125	CC...0602...
21 896 230	23	74	20	125	CC...0602...
21 896 240	24	74	20	125	CC...0602...
21 896 250	25	74	20	125	CC...0602...

Verstellung $\pm 0,15$ bezogen auf den Nenn-ød;
Zustellschritt 0,002 mm.
Mit innerer Kühlmittelzuführung.
Zwischenmaße auf Anfrage möglich.

Adjustment range $\pm 0,15$ based on ød
0,002 mm per division on diameter.
With internal coolant.
Intermediate size on request.